

1/2 **BRIDE DE RÉDUCTION
DN 60 À 100**



CARACTÉRISTIQUES :

Norme : **EN 545**



MATIÈRE & REVÊTEMENT :

Fonte GS 420-5.
Revêtement peinture époxy RAL 5005 renforcée (250µm mini suivant EN 14901) et de qualité alimentaire.

MONTAGE :

Joint plat disponible sur demande.
Le couple de serrage des boulons dépend du type de joint utilisé et de la pression nominale.

REMARQUES :

Livrés avec goujons et écrous.
Pour les DN supérieurs à 100, voir fiche « **BRIDE-REDUCTION-DN125-300** »

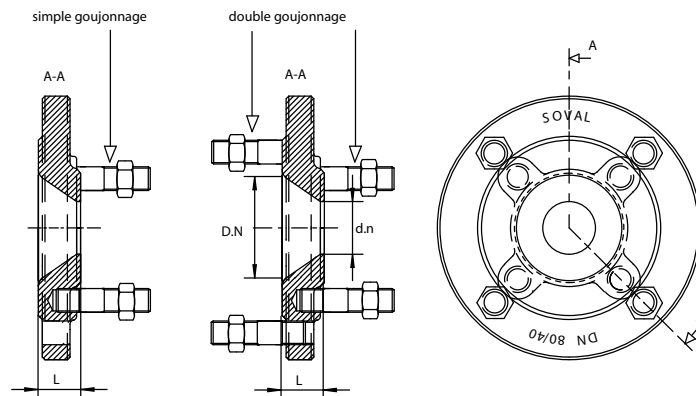

Code article	Diamètre nominal DN/dn	Type de goujonage	L	Nbre et Ø des goujons ou perçage	Masse avec goujons	Pression nominale			
						PN 10	PN 16	PN 25	PN 40
	mm		mm	DN/dn	Kg	bar			
4676	60/40	double	55	4M16/4M16	6,5	x	x		
4677	60/50	simple	55	4M16/4M16	7,0	x	x		
4678	65/40	double	55	4M16/4M16	6,5	x	x		
4679	65/50	double	55	4M16/4M16	7,0	x	x		
4681	80/40	double	30	4M16/4M16	6,0	x			
4682		double	30	8M16/4M16	6,0	x	x	x	x
4683	80/50	double	55	4M16/4M16	7,5	x			
4684		double	55	8M16/4M16	9,0	x	x	x	x
4685	80/60	double	55	4M16/4M16	8,0	x			
4686		double	55	8M16/4M16	8,5	x	x		
4687	80/65	double	55	4M16/4M16	8,0	x			
4688		double	55	8M16/4M16	8,5	x	x		
4689	100/40	simple	30	8Ø19/4M16	6,0	x	x		
4691	100/60	double	30	8M16/4M16	8,0	x	x		
4692	100/65	double	30	8M16/4M16	8,0	x	x		
4693	100/80	double	30	8M16/4M16	8,0	x			
4694		double	55	8M16/8M16	8,0	x	x		

Les dimensions, les normes et les masses sont données à titre indicatif. SOVAL se réserve la possibilité de modifier sans préavis les caractéristiques des produits figurant sur le présent document.

2/2 | BRIDE DE RÉDUCTION
DN 60 À 100



ASSEMBLAGE DES
BRIDES

Les segments qui constituent la bride mobile sont assemblés à l'aide de **bagues en acier** pour une meilleure robustesse



REVÊTEMENT ÉPOXY
REINFORCÉ

Revêtement en peinture Époxy RAL 5005 et de **qualité alimentaire**.

Épaisseur renforcée **250 microns** accrédité ACS.

Les produits associés



1/2 | **BRIDE DE RÉDUCTION
DN 125 À 300**



CARACTÉRISTIQUES :

Norme : **EN 545**



MATIÈRE & REVÊTEMENT :

Fonte GS 420-5.
Revêtement peinture époxy RAL 5005 renforcée (250µm mini suivant EN 14901) et de qualité alimentaire.

MONTAGE :

Joint plat disponible sur demande.
Le couple de serrage des boulons dépend du type de joint utilisé et de la pression nominale.

REMARQUES :

Livrés avec goujons et écrous.
Pour les DN inférieurs à 125, voir fiche
« **BRIDE-REDUCTION-DN60-100** »

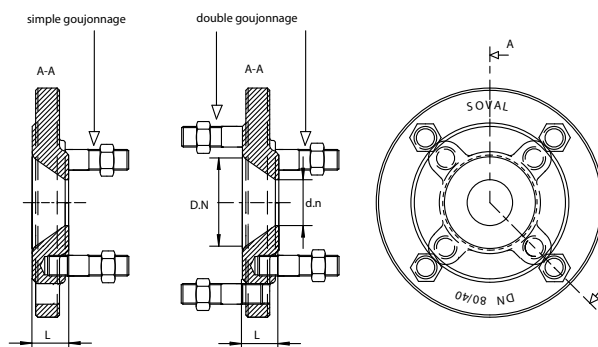

Code article	Diamètre nominal DN/dn	Type de goujonnage	L	Nbre et Ø des goujons ou perçage	Masse avec goujons	Pression nominale			
						PN 10	PN 16	PN 25	PN 40
	mm		mm	DN/dn	Kg	bar			
4695	125/60	simple	30	8M16/4M16	8,0	x	x		
4696	125/65	double	30	8M16/4M16	9,5	x	x		
4697	125/80	double	30	8M16/4M16	10,5	x			
4698		double	30	8M16/8M16	10,5	x	x		
4699	125/100	double	55	8M16/8M16	12,0	x	x		
4700	150/60	simple	30	8Ø23/4M16	10,0	x	x		
4701	150/65	simple	30	8Ø23/4M16	10,0	x	x		
4702	150/80	simple	30	8Ø23/4M16	10,0	x			
4703		simple	30	8Ø23/8M16	10,5	x	x		
4704	150/100	double	30	8M20/8M16	12,5	x	x		
4705	150/125	double	60	8M20/8M16	16,5	x	x		
4706	200/60	simple	45	8Ø23/4M16	15,5	x	*		
4707	200/65	simple	45	8Ø23/4M16	15,5	x	*		
4708	200/80	simple	45	8Ø23/4M16	15,5	x	*		
4709		simple	45	8Ø23/8M16	16,0	x	*		
4710	200/100	simple	45	8Ø23/8M16	16,0	x	*		
4711	200/125	simple	30	8Ø23/8M16	14,5	x	*		
4712	200/150	double	35	8M20/8M20	18,5	x	*		
4713	200/175	double	60	8M20/8M20	21,0	x	*		
4714	250/150	simple	45	12Ø23/8M20	22,0	x	*		
4715	250/200	double	45	12M20/8M20	23,0	x	*		
4716	300/200	simple	55	12M20/12M20	27,0	x	*		
4717	300/250	double	40	12M20/12M20	27,5	x	*		

*nous consulter

2/2 | **BRIDE DE RÉDUCTION
DN 125 À 300**



**ASSEMBLAGE DES
BRIDES**

Les segments qui constituent la bride mobile sont assemblés à l'aide de **bagues en acier** pour une meilleure robustesse



**REVÊTEMENT ÉPOXY
RENFORCÉ**

Revêtement en peinture Époxy RAL 5005 et de **qualité alimentaire**.

Épaisseur renforcée **250 microns** accrédité **ACS**.

Les produits associés

