



## D15S

### Régulateur de pression à clapet équilibré avec insert cartouche

#### APPLICATION

Conformément à la EN 806-2, Les régulateurs de pression à clapet équilibré protègent les installations industrielles, résidentielles ou tertiaires contre toutes surpressions excessives provenant du réseau de distribution. Ils peuvent être utilisés pour tout type d'application dans le cadre de leurs spécifications.

La mise en place d'un régulateur de pression renforce la protection de l'installation et de ses composants contre une usure prématurée due à une pression trop élevée. Cela permet également de réduire la consommation d'eau. Il maintient la pression constante, même si la pression amont varie sensiblement. Réduire et maintenir la pression à la valeur souhaitée permet de réduire les bruits de circulation.

#### Certifications

- DVGW
- WRAS (jusqu'à 23 °C)
- KIWA (DN65-DN100)
- SVGW (DN65-DN100)



#### Points marquants

- Pas d'influence sur la pression de sortie par fluctuation de la pression d'entrée
- Solution de cartouche brevetée pour montage et entretien facile
- Trois inserts de cartouches pour toutes les dimensions nominales rendent le stockage efficace
- Haute résistance à la corrosion grâce à la cartouche en acier inoxydable et revêtement PA
- Le ressort de réglage n'est pas en contact avec l'eau potable
- Livré avec manomètre d'entrée et de sortie
- Le fonctionnement et la performance ont été confirmés par un test d'endurance avec plus de 400 000 cycles (exigence selon EN1567 : 200.000 cycles)
- Contenance en plomb de tous les matériaux inférieur aux limites imposé par la DIN50930-6
- Conforme à BSEN 1567
- Tous les matériaux sont conformes UBA
- Tous les matériaux sont approuvés ACS

#### Données techniques

Media	
Fluide:	Eau potable
Fluide optionnel:	Air comprimé*1 selon ISO 8573-1 class 2 suivant les standards (équi. EN 12502)
Connections/Sizes	
Connection sizes:	2", 2 1/2", 3", 4", 6", 8"
Diamètres nominal:	DN50, DN65, DN80, DN100, DN150, DN200 DN125 disponible avec adaptateurs DN100/ DN125
Pressure values	
Pression amont max.:	16 bar
Pression aval:	DN 50 - 100: 1.5 - 7.5 bar DN 150 - 200: 1.5 - 8 bar
Pression Nominale	PN 16
Min. pressure drop:	1.0 bar
Températures de fonctionnement	
Température max. de service du fluide :	65 °C (WRAS jusqu'à 23°C)

Remarque: \* 1 Dans le cadre d'une installation soumise aux exigences PED, ce produit doit également être certifié..

## CONSTRUCTION

Overview	Components	Materials	
	1	Chape	Fonte ductile (EN-GJS-400-15 coated with PA (polyamide))
	2	Manomètre	-
	3	Vis et boulons	Acier inoxydable
	4	Corps à brides PN16	Fonte ductile (EN-GJS-400-15)
	EN 558-1		
	<b>Composants non représentés</b>		
	Diaphragme et joints	EPDM	
	Rondelles et joints	EPDM	
	Chape	Fonte ductile (EN-GJS-400-15)	

## PRINCIPE DE FONCTIONNEMENT

Les régulateurs de pression équilibrés par un ressort fonctionnent selon le principe d'équilibrage des forces. A la résistance d'une membrane s'oppose la force d'un ressort de réglage. A la suite d'un soutirage, l'équilibre est rompu, la pression de sortie chute, et donc la force qui s'exerce sous la membrane chute également. La force du ressort devient alors prépondérante et la vanne a tendance à s'ouvrir. La pression de sortie tend ainsi à nouveau à augmenter jusqu'à atteindre un nouvel équilibre. La pression amont est sans influence, que la vanne tende à s'ouvrir ou à se fermer. Les fluctuations de la pression amont sont donc sans influence sur la pression aval

## TRANSPORT ET STOCKAGE

Conservez les pièces dans leur emballage d'origine et déballez-les peu de temps avant leur utilisation. Les paramètres suivants s'appliquent pendant le transport et le stockage:

Paramètre	Valeur
Environnement:	Propre, sec et sans poussière
Temp. ambiante Min:	5 °C
Temp. ambiante Max:	55 °C
Humidité ambiante relative Min.:	25 % *
Humidité ambiante relative Max.:	85 % *

\* sans condensation

## CONSEIL D'INSTALLATION

- Montage sur tuyauterie horizontale chape en position verticale haute
- Montage sur tuyauterie verticale (impliquant plus d'effort lors de la maintenance)
- Installer des vannes d'isolements
- L'installation doit être protégée du gel et facilement accessible
  - Lecture aisée des manomètres
  - Simplification de la maintenance et du nettoyage
- Installer une filtration en amont
- Cette position assure une protection optimale du régulateur de pression contre les impuretés
- Prévoir si possible en l'aval du régulateur une longueur de tuyauterie égale à 5 fois le diamètre nominal pour une bonne stabilisation de l'écoulement (conformément à la EN 806-2)
- Nécessite un entretien régulier conformément à la EN 806-5

## Exemple d'installation

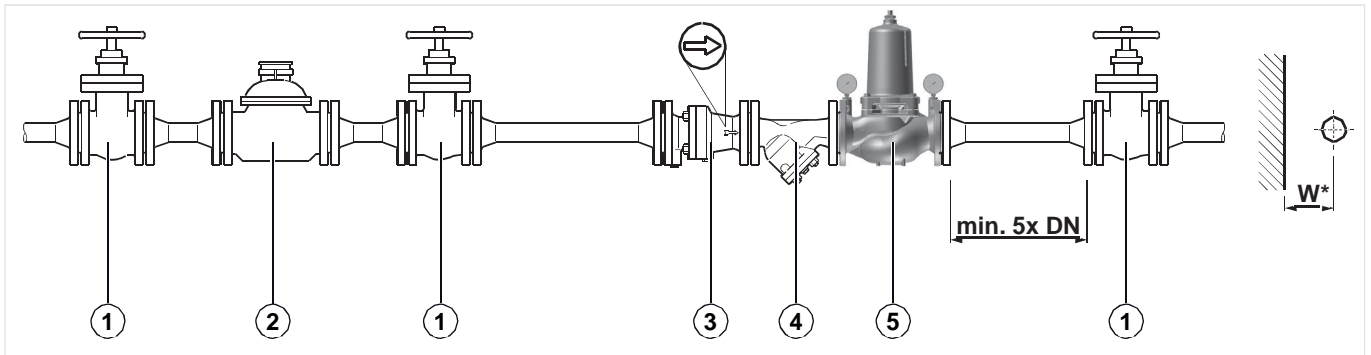

Fig. 1 Exemple d'installation standard

- 1 Vanne d'isolement
- 2 Compteur d'eau
- 3 Clapet anti-retour
- 4 Filtre
- 5 Régulateur de pression

Raccordement:						
DN	50	65	80	100	150	200
Pouces	2"	2 1/2"	3"	4"	6"	8"
Distance en mm (W*):	110	120	130	145	200	230

\* Distances requises entre l'axe de la tuyauterie et l'environnement en fonction de la taille de la connexion.

## CARACTERISTIQUES TECHNIQUES

## kvs-Valeurs

Connection sizes:						
DN	50	65	80	100	150	200
Pouces	2"	2 1/2"	3"	4"	6"	8"
DVGW n° de dossier:	requis	NW-6330CN0112				-
k <sub>vs</sub> (m <sup>3</sup> /h):	18	49	51	56	230	255

Pertes de charge

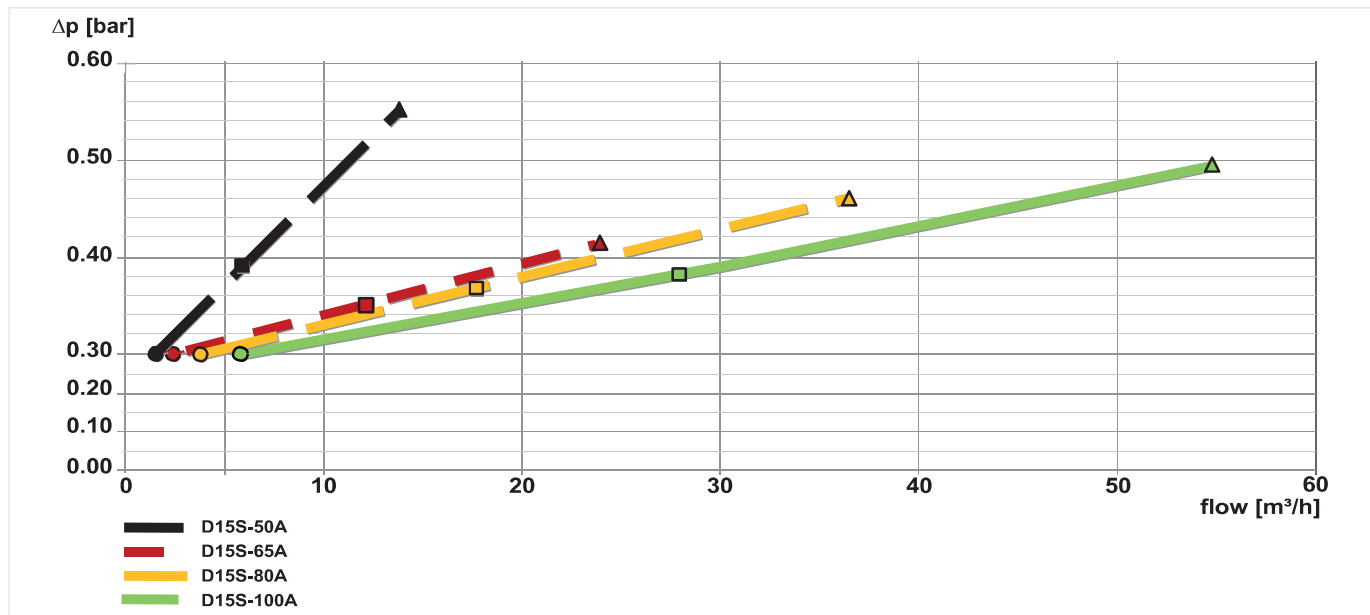

Fig. 2 Perte de charge dans le régulateur en fonction du débit et de la taille de connexion utilisée (DN 50-100)  
Réglage: P1: 8bar, P2: 3bar

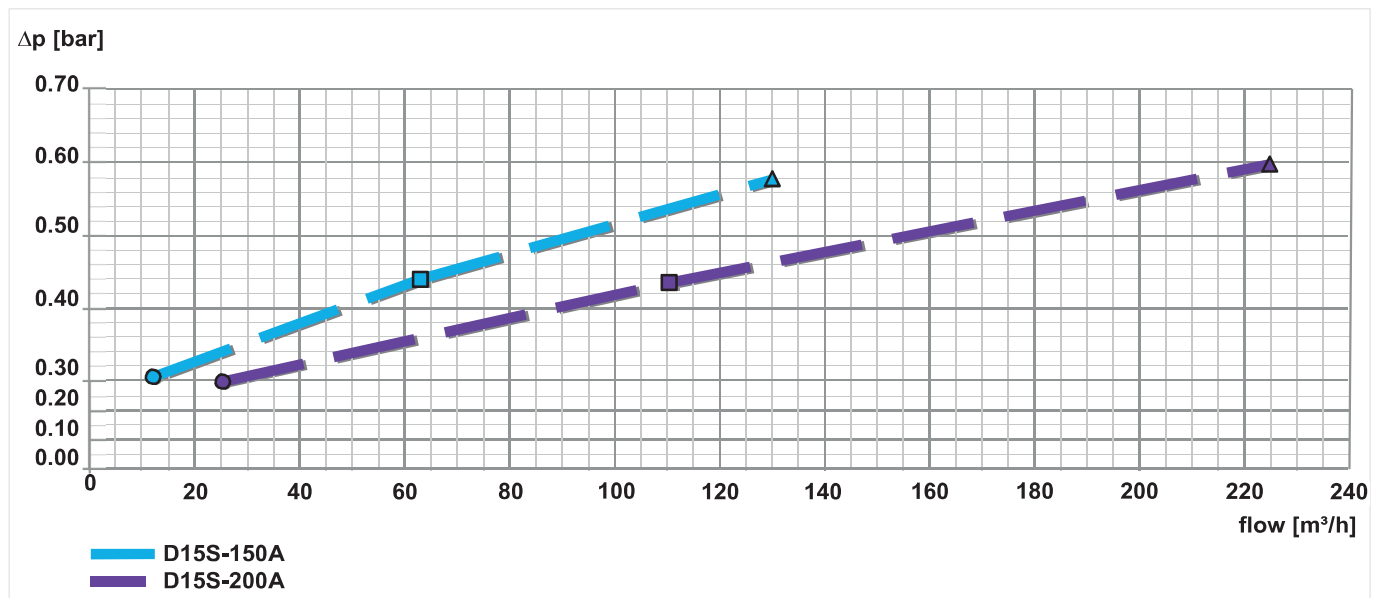
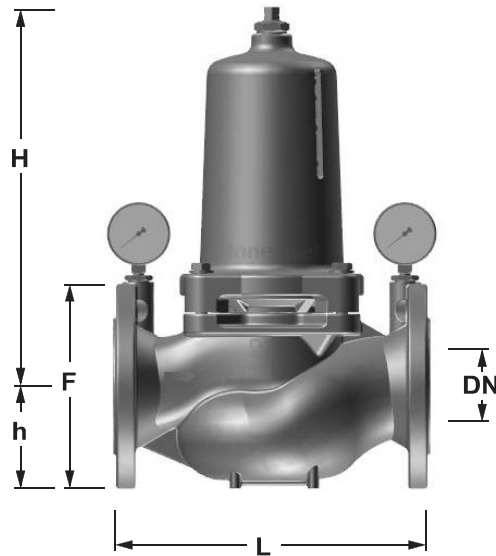

Fig. 3 Perte de charge dans le régulateur en fonction du débit et de la taille de connexion utilisée (DN 150-200)  
Réglage: P1: 8bar, P2: 3bar

	DN50	DN65	DN80	DN100	DN150	DN200
● $\triangleq$ 10% du débit nominal QN	1.4 m <sup>3</sup> /h	2.4 m <sup>3</sup> /h	3.6 m <sup>3</sup> /h	5.6 m <sup>3</sup> /h	12.7 m <sup>3</sup> /h	22.6 m <sup>3</sup> /h
◆ $\triangleq$ 1m/s flow rate	7 m <sup>3</sup> /h	12 m <sup>3</sup> /h	18 m <sup>3</sup> /h	28 m <sup>3</sup> /h	63 m <sup>3</sup> /h	113 m <sup>3</sup> /h
▲ $\triangleq$ 2m/s flow rate = QN	14 m <sup>3</sup> /h	24 m <sup>3</sup> /h	36 m <sup>3</sup> /h	56 m <sup>3</sup> /h	127 m <sup>3</sup> /h	226 m <sup>3</sup> /h
Débit pour 4m/s	28 m <sup>3</sup> /h	48 m <sup>3</sup> /h	72 m <sup>3</sup> /h	112 m <sup>3</sup> /h	254 m <sup>3</sup> /h	452 m <sup>3</sup> /h

## DIMENSIONS

### Overview



Paramètres		Valeurs					
Raccordement:	Inch	2"	2 1/2"	3"	4"	6"	8"
Diamètre nominal:	DN	50	65	80	100	150	200
Masse :	kg	14	30.5	32	34.5	110	135
Dimensions:	L	230	290	310	350	480	600
	H	296	370	370	370	541	534
	h	83	93	100	110	143	170
	F	165	185	200	220	285	340

Note: Dimension exprimées en mm.

## INFORMATION

Les tableaux suivants contiennent toutes les informations dont vous avez besoin pour passer une commande d'un élément de votre choix. Lors de la commande, indiquez toujours le type, la commande ou la référence.

### Options

Le régulateur est disponible dans les tailles suivantes: 2", 2 1/2", 3", 4", 6" et 8".

- standard
- non disponible

		D15S-...A
Brides:	PN16, ISO 7005-2, EN 1092-2, face to face length acc. EN 558-1	•
Corps:	Ductile cast iron (EN-GJS-400-15 EN 1563), coated with PA (polyamide)	•

Note: ... = space holder for connection size

Note: Ordering number example for 2 1/2" and type A valve: D15S-65A

### Accessoires

	Description	Dimension	Part No.
	<b>EXF125-A Bride d'adaptation DN125</b> Bride d'adaptation DN100 à DN125 Fonte ductile, PN16 selon ISO 7005-2 et EN1092-2. Dimensions (sans les vis) DN125 L=416mm, certifié DVGW a, inclus vis et écrous).		
			EXF125-A

**Pièces de rechange**

Régulateur D15S, depuis 2012

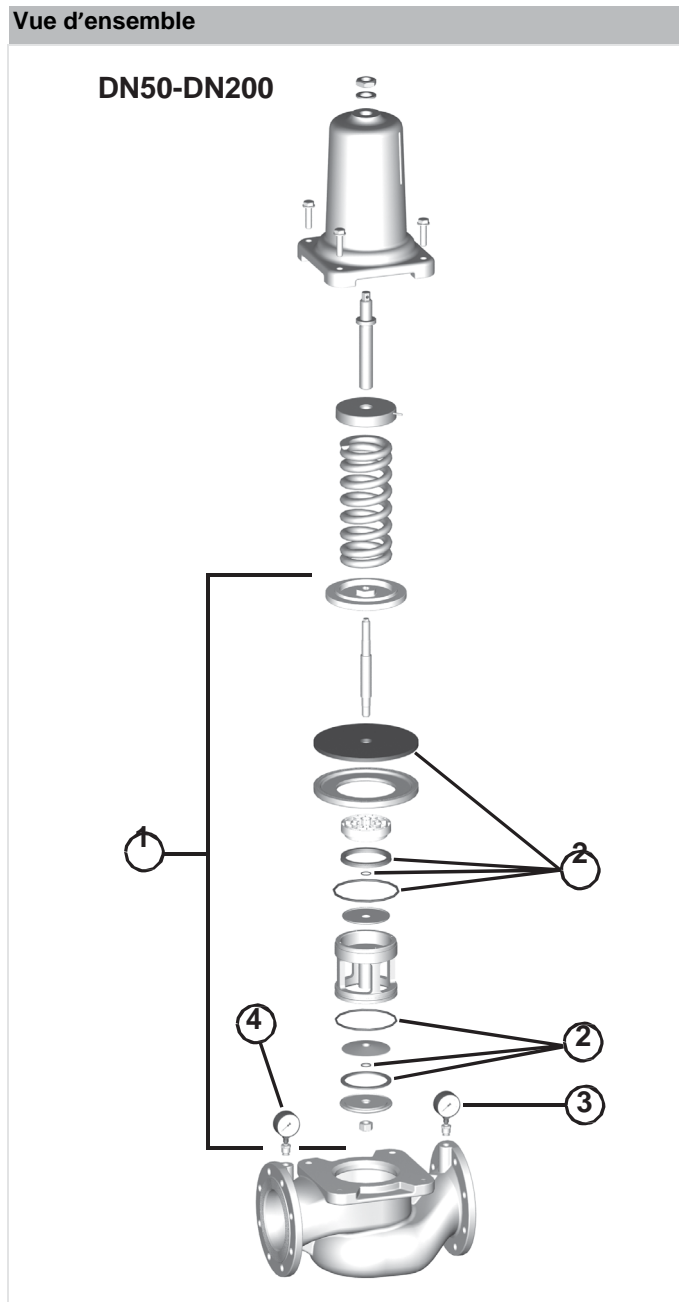

Description	Dimension	Part No.
1 Cartouche insert complète	DN50	0904175
	DN65 - DN100	0904120
	DN150 - DN200	0904139
2 Ensemble de joints	DN50	0904176
	DN65 - DN100	0904121
	DN150 - DN200	0904140
3 Manomètre	0 - 10 bar	M39M-A10
	0 - 16 bar	M39M-A16
4 Manomètre	0 - 10 bar	M39M-A10
	0 - 16 bar	M39M-A16

**For more information**

[homecomfort.resideo.com/europe](http://homecomfort.resideo.com/europe)



72 chemin de la Noue  
 F-74380 Cranves Sales  
 Tel: (33) 04 50 31 67 30  
 Fax : (33) 04 50 31 67 40

Manufactured for and on behalf of the  
 Pittway Sàrl, La Pièce 4, 1180 Rolle, Switzerland by  
 its Authorised Representative Ademco 1 GmbH  
 Subject to change  
 © 2019 Resideo Technologies, Inc.  
 The Honeywell Home trademark is used under  
 license from Honeywell International Inc.

**Honeywell Home**